

Электрическая беговая дорожка

Руководство по эксплуатации

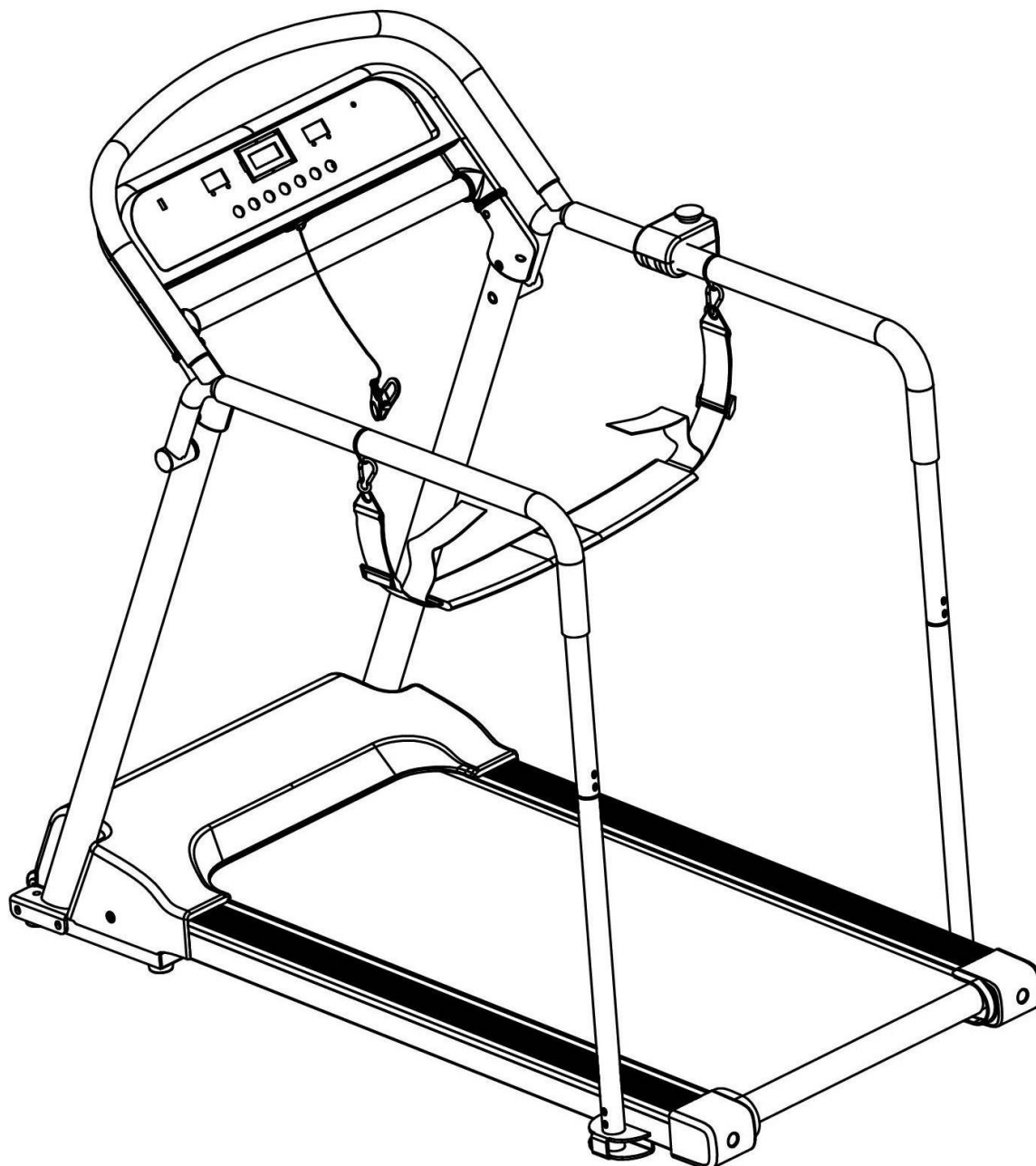

Особые рекомендации:

- 1. Перед установкой и использованием внимательно прочтите данное руководство по эксплуатации.**
- 2. Сохраните это руководство для дальнейшего обращения.**
- 3. Внешний вид изделия может незначительно отличаться от изображений из-за обновлений модели.**

ВАЖНЫЕ ИНСТРУКЦИИ ПО БЕЗОПАСНОСТИ

ПРЕДУПРЕЖДЕНИЕ: Прочтите все инструкции перед использованием этой беговой дорожки. Регулярное обслуживание беговой дорожки важно для продления ее срока службы. Не выполнение регулярного обслуживания беговой дорожки может аннулировать вашу гарантию.

ОПАСНОСТЬ: Для снижения риска удара электрическим током отключите беговую дорожку от электрической розетки перед чисткой или обслуживанием.

НЕ ИСПОЛЬЗУЙТЕ УДЛИНИТЕЛЬ: НЕ ПЫТАЙТЕСЬ ОТКЛЮЧИТЬ ЗАЗЕМЛЕННЫЙ ШТЕКЕР, ИСПОЛЬЗУЯ НЕПРАВИЛЬНЫЕ АДАПТЕРЫ ИЛИ ВНЕСЯ ИЗМЕНЕНИЯ В ШНУР ПИТАНИЯ КАКИМ-ЛИБО ОБРАЗОМ.

1. Установите беговую дорожку на ровной поверхности с доступом к правильному напряжению и частоте в заземленной розетке.
2. Не используйте беговую дорожку на глубоко мягких, пушистых или плюшевых коврах. Это может повредить как ковер, так и беговую дорожку.
3. Не загромождайте заднюю часть беговой дорожки. Оставьте минимальный зазор в 1 метр между задней частью беговой дорожки и любым неподвижным объектом.
4. Размещайте беговую дорожку на прочной, ровной поверхности во время использования.
5. Никогда не позволяйте детям подходить к беговой дорожке или быть на ней.
6. Во время бега убедитесь, что пластиковый клип закреплен на вашей одежде. Это нужно для вашей безопасности, если вы упадете или сдвинетесь слишком далеко назад на беговой дорожке.
7. Держите руки вдали от всех движущихся частей.
8. Никогда не используйте беговую дорожку, если у нее поврежденный шнур или вилка.
9. Держите шнур вдали от нагретых поверхностей.
10. Не используйте беговую дорожку там, где используют аэрозольные продукты или проводится кислородная терапия. Искры от двигателя могут вызвать воспламенение в легковоспламеняющейся среде.
11. Никогда не бросайте или не вставляйте какие-либо предметы в отверстия.
12. Беговая дорожка предназначена только для использования дома и не предназначена для длительного бега.
13. Для отключения поверните все управляющие элементы в положение "выкл.", извлеките ключ безопасности, а затем выньте вилку из розетки.
14. Датчики пульса не являются медицинскими устройствами. Различные факторы, включая движение пользователя, могут влиять на точность показаний частоты сердечных сокращений. Датчики пульса предназначены только для оценки тенденций частоты сердечных сокращений в целом во время упражнений.
15. Используйте предоставленные поручни; они служат для вашей безопасности.
16. Носите подходящую обувь. Туфли на высоком каблуке, туфли на выход, сандалии или ноги в обнаженном виде не подходят для использования на беговой дорожке. Рекомендуется использовать качественную спортивную обувь для предотвращения усталости ног.
17. Допустимая температура: от 5 до 40 градусов.

После использования заберите ключ безопасности, чтобы предотвратить несанкционированное использование беговой дорожки.

ВАЖНАЯ ЭЛЕКТРИЧЕСКАЯ ИНФОРМАЦИЯ

ПРЕДУПРЕЖДЕНИЕ!

1. НИКОГДА не используйте розетку с заземленным дифференциальным автоматом (GFCI) с этой беговой дорожкой. Прокладывайте шнур питания вдали от всех движущихся частей беговой дорожки, включая механизм наклона и колеса для транспортировки.
2. НИКОГДА не работайте с беговой дорожкой от генератора или источника бесперебойного питания (ИБП).
3. НИКОГДА не снимайте крышку, не отключив перед этим переменное напряжение.
4. НИКОГДА не подвергайте эту беговую дорожку дождю или влаге. Эта беговая дорожка не предназначена для использования на улице, около бассейна или в другой сильно влажной среде.

ВАЖНЫЕ ИНСТРУКЦИИ ПО ЭКСПЛУАТАЦИИ

1. Вставьте вилку питания непосредственно в розетку.
2. Максимальное время непрерывной работы составляет менее 2 часов. Обязательно прочтите всё руководство перед началом работы с устройством.
3. Помните, что изменения скорости и наклона не происходят мгновенно. Установите желаемую скорость на панели управления и отпустите клавишу регулировки. Устройство будет постепенно выполнять команду.
4. Будьте осторожны, занимаясь другими действиями во время ходьбы на беговой дорожке, такими как просмотр телевизора, чтение и т. д. Эти отвлечения могут вызвать потерю равновесия или смещение с центра полотна, что может привести к серьезным травмам.
5. Чтобы избежать потери равновесия и неожиданной травмы, НИКОГДА не поднимайтесь или не спускайтесь с беговой дорожки, пока полотно движется. Устройство запускается с очень низкой скорости. Стоять на полотне во время медленного разгона корректно после того, как вы научитесь управлять этим устройством.
6. Всегда держитесь за поручни при изменении управления.
7. Для этого устройства поставляется ключ безопасности. Извлечение ключа безопасности немедленно остановит беговое полотно, и беговая дорожка автоматически выключится. Вставка ключа безопасности сбросит дисплей.
8. Не нажимайте на кнопки управления консоли слишком сильно. Они настроены на правильное функционирование при небольшом давлении пальцев.
9. Это устройство не предназначено для использования лицами (включая детей) с ограниченными физическими, чувственными или умственными способностями, или недостаточным опытом и знанием, если им не были даны надзор или инструкции относительно использования устройства лицом, ответственным за их безопасность. За детьми следует наблюдать, чтобы они не играли с устройством.
10. Пожалуйста, проконсультируйтесь с вашим врачом перед началом бега, если у вас есть одно из следующих заболеваний:
 - а. Кардиопатия, гипертония, сахарный диабет, болезни дыхательных путей, курение и другие хронические заболевания, осложнения.
 - б. Если вам более 35 лет и вы весите больше обычного.
 - в. Женщины в период беременности или кормления грудью.
11. Пожалуйста, немедленно прекратите упражнения и проконсультируйтесь с врачом, если вы чувствуете головокружение, боль в груди или другие симптомы.
12. Пожалуйста, выпивайте достаточное количество воды после занятий на нашей беговой дорожке, которые длятся более 20 минут.

Предупреждение: Теперь мы предлагаем вам проконсультироваться с вашим врачом или медицинским профессионалом перед началом тренировки, особенно если вам более 35 лет или у вас есть заболевания. Мы не несем ответственности за какие-либо проблемы или травмы, если вы не следуете нашим рекомендациям. Беговая дорожка будет тщательно собрана и покрыта защитным кожухом для двигателя, затем подключена к питанию.

РУКОВОДСТВО ПО СБОРКЕ

Открыв коробку, вы найдете следующие части:

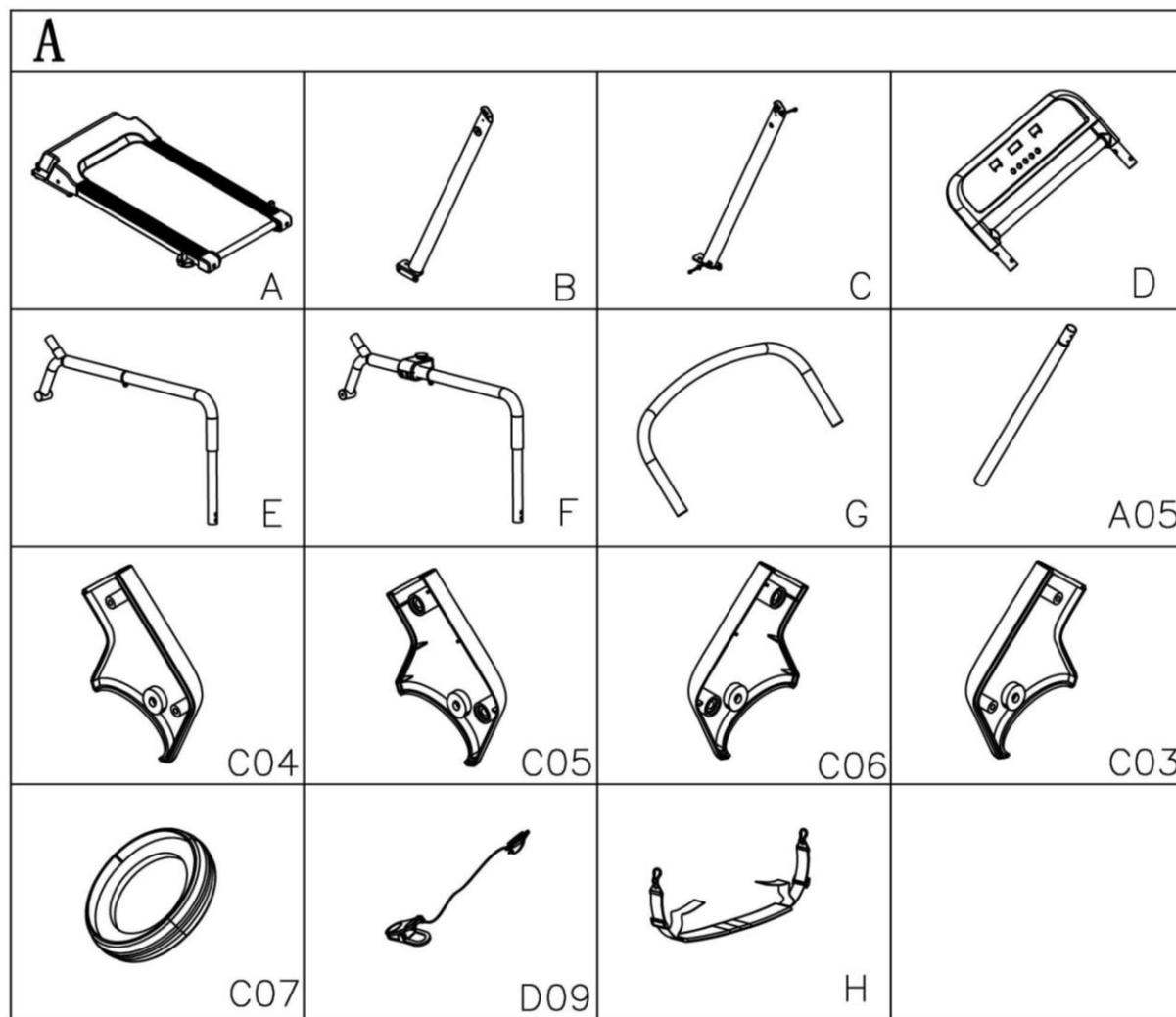

№	Наименование	Характеристики	Кол-во
A	Основная рама		1
B	Левая стойка		1
C	Правая стойка		1
D	Основание консоли		1
E	Левая рукоятка		1
F	Правая рукоятка		1
G	Передняя рукоятка		1
A05	Опорная труба		2

№	Наименование	Характеристики	Кол-во
C04	Крышка правой стойки		1
C05	Внутренняя крышка левой стойки		1
C06	Внутренняя крышка правой стойки		1
C03	Крышка левой стойки		1
C07	Декоративное кольцо рукоятки		2
D09	Ключ безопасности		1
H	Комплект защитного ремня		1

B

B03 S=13、14、15

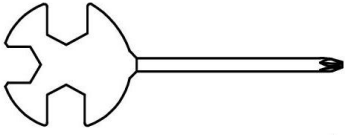

(1x)

B04 5#



(1x)

B05 6#



(1x)

E03 M10*55

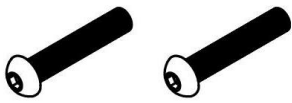

(2x)

E05 M8*20

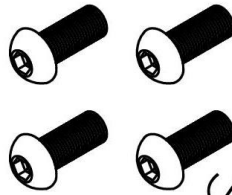

(4x)

E07 M8*65



(2x)

E11 M6*15

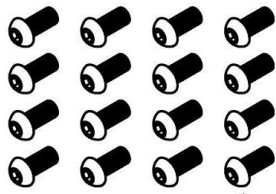

(16x)

E15 ST4. 2*12

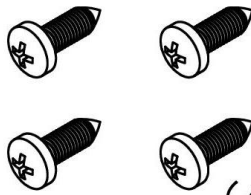

(4x)

E18 ST4. 2*12

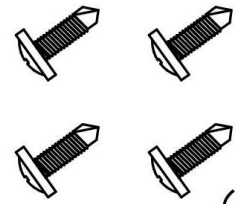

(4x)

E22 $\phi 10$

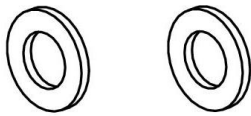

(2x)

E23 M8*48



(2x)

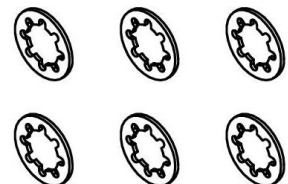

E25 $\phi 8$

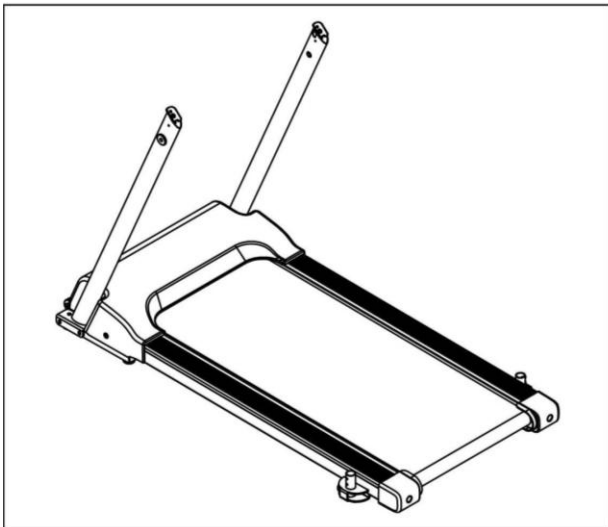
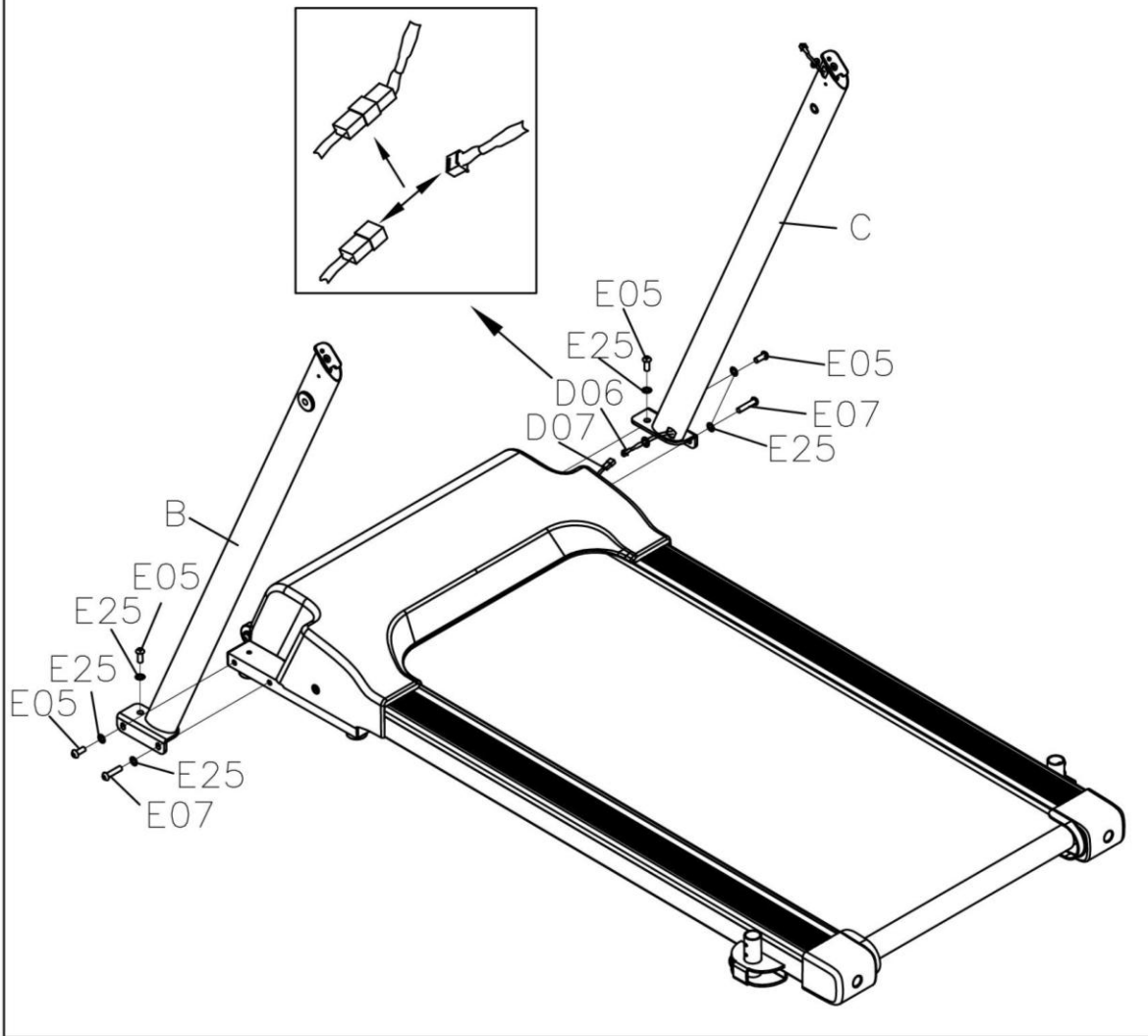

(6x)

C-1

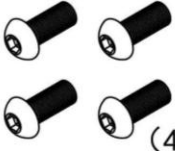

<p>B04 5#</p>  <p>(1x)</p>	<p>E05 M8*20</p>  <p>(4x)</p>
<p>E07 M8*65</p>  <p>(2x)</p>	<p>E25 ϕ8</p>  <p>(6x)</p>

C-2

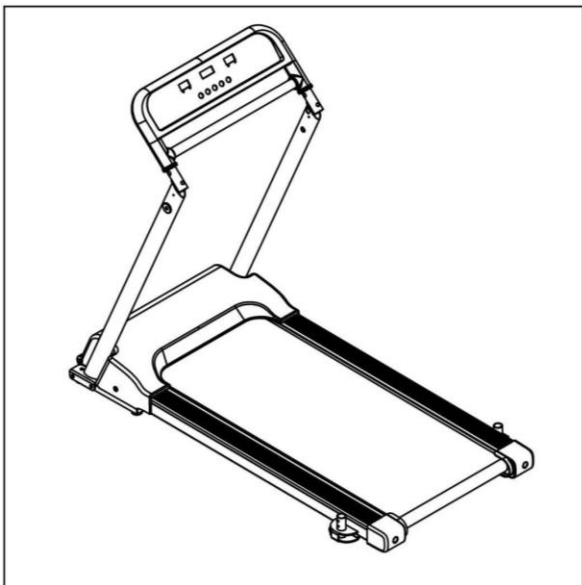
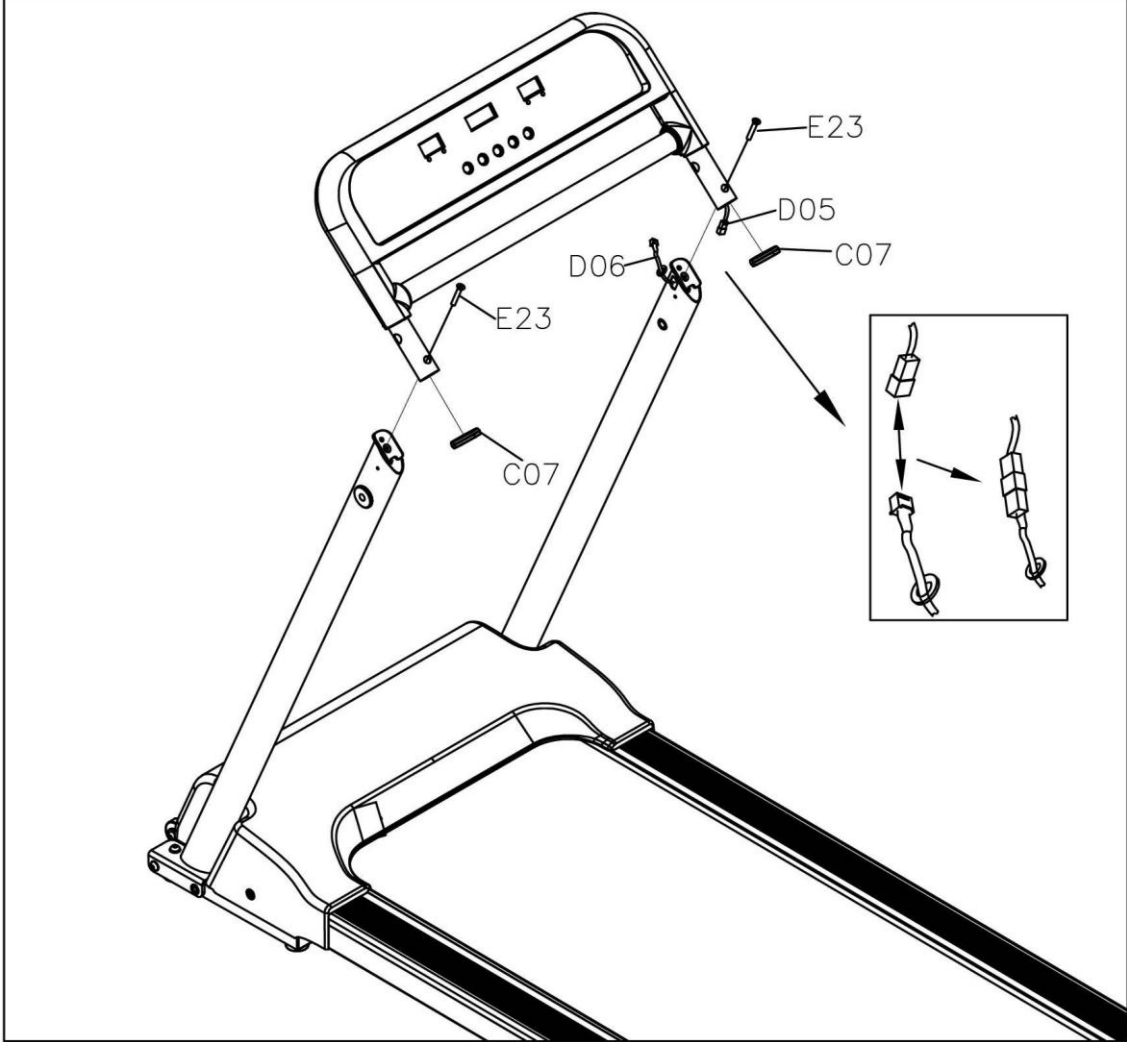

B04 5# (1x)	E23 M8*48 (2x)

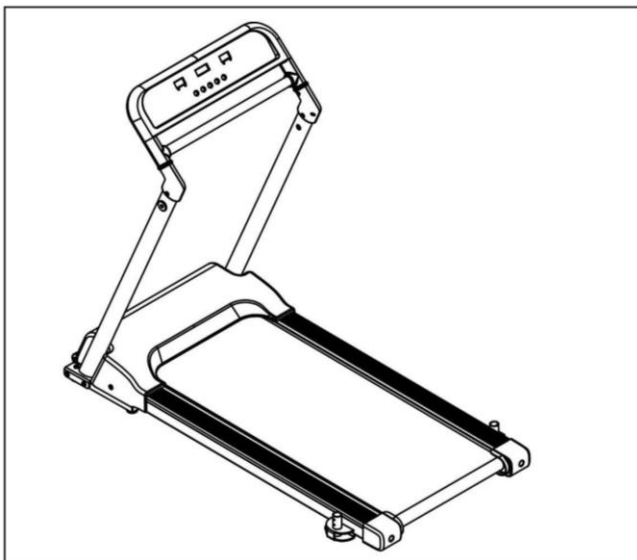
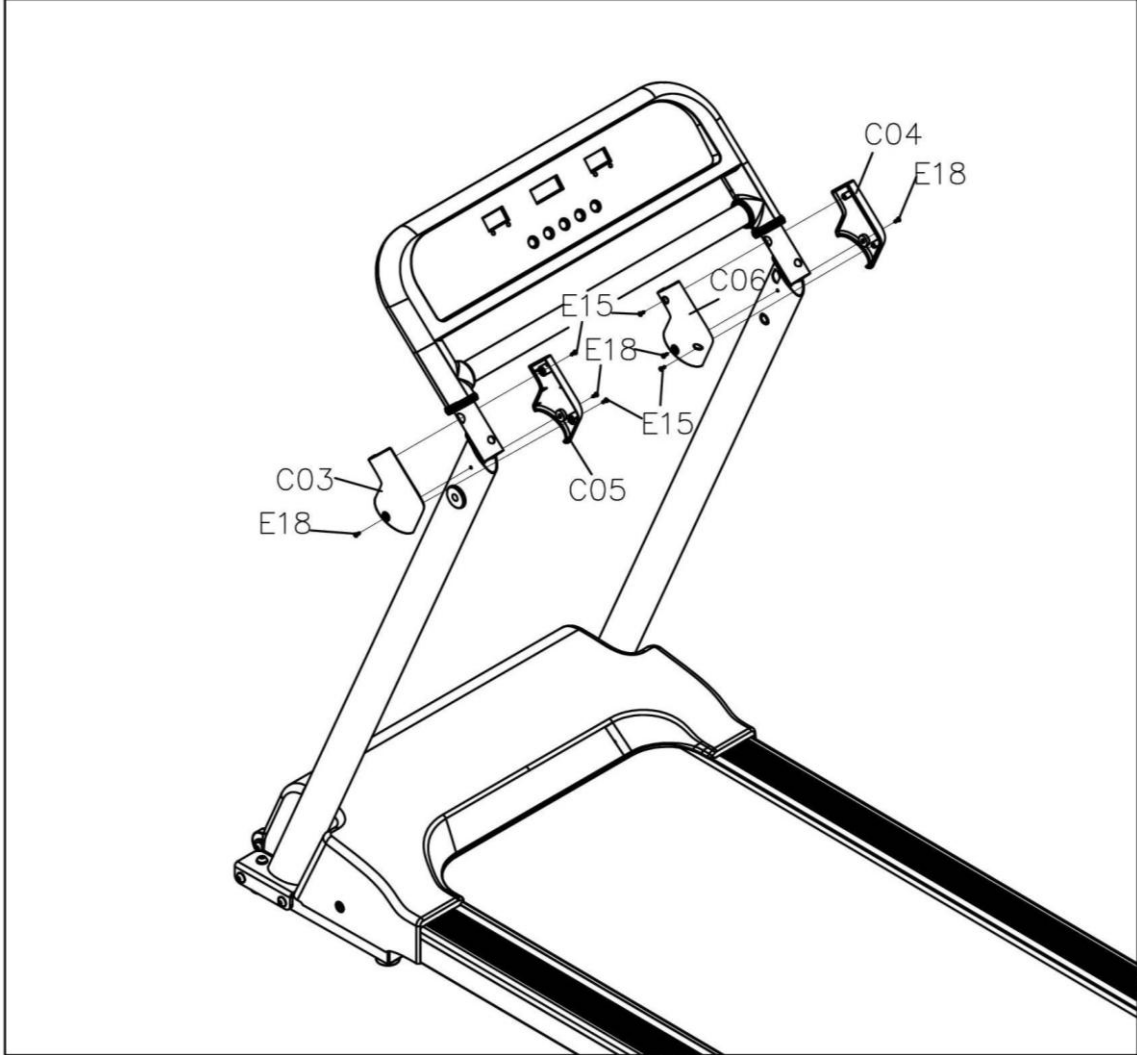

C-3

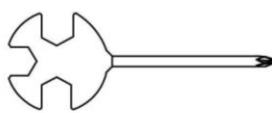
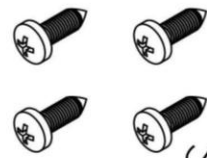
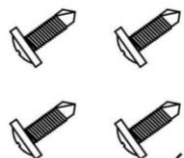

<p>B03 S=13, 14, 15</p>  <p>(1x)</p>	<p>E15 ST4. 2*12</p>  <p>(4x)</p>
<p>E18 ST4. 2*12</p>  <p>(4x)</p>	

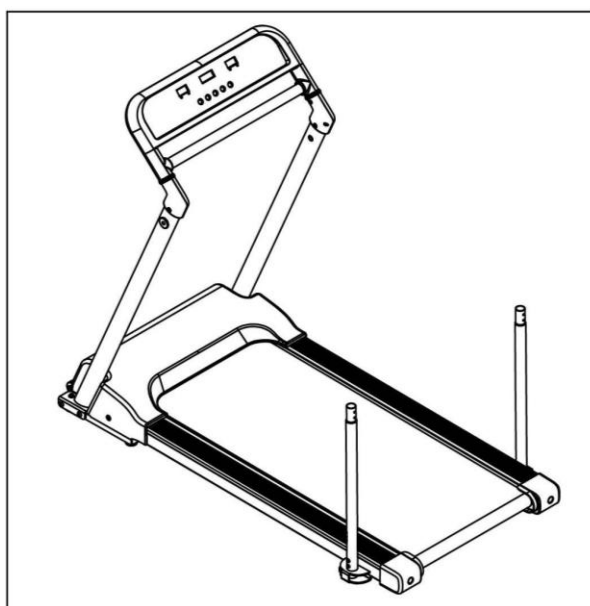
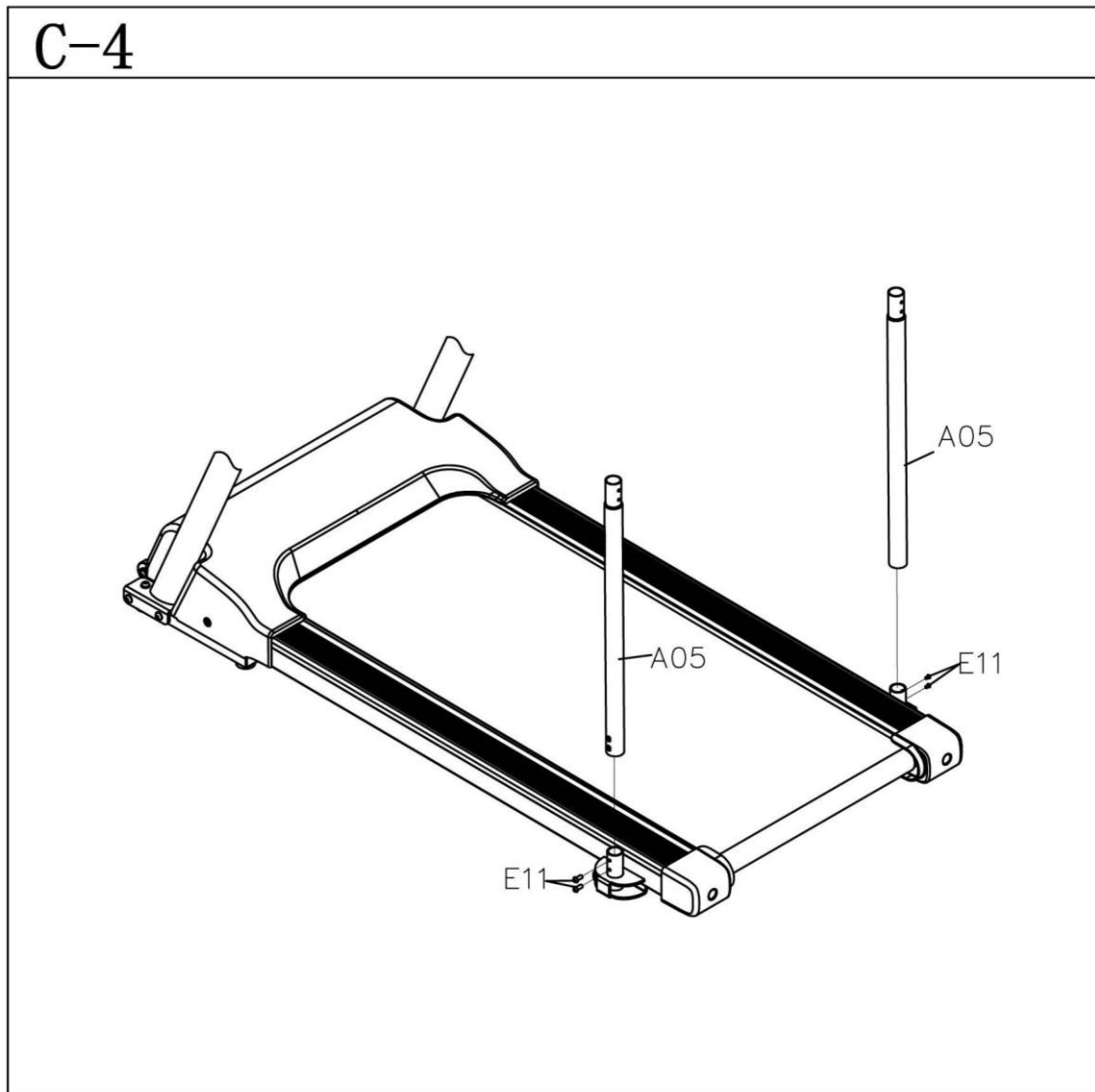



C-4

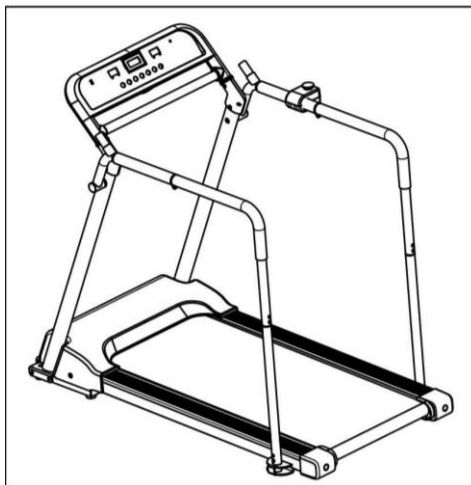
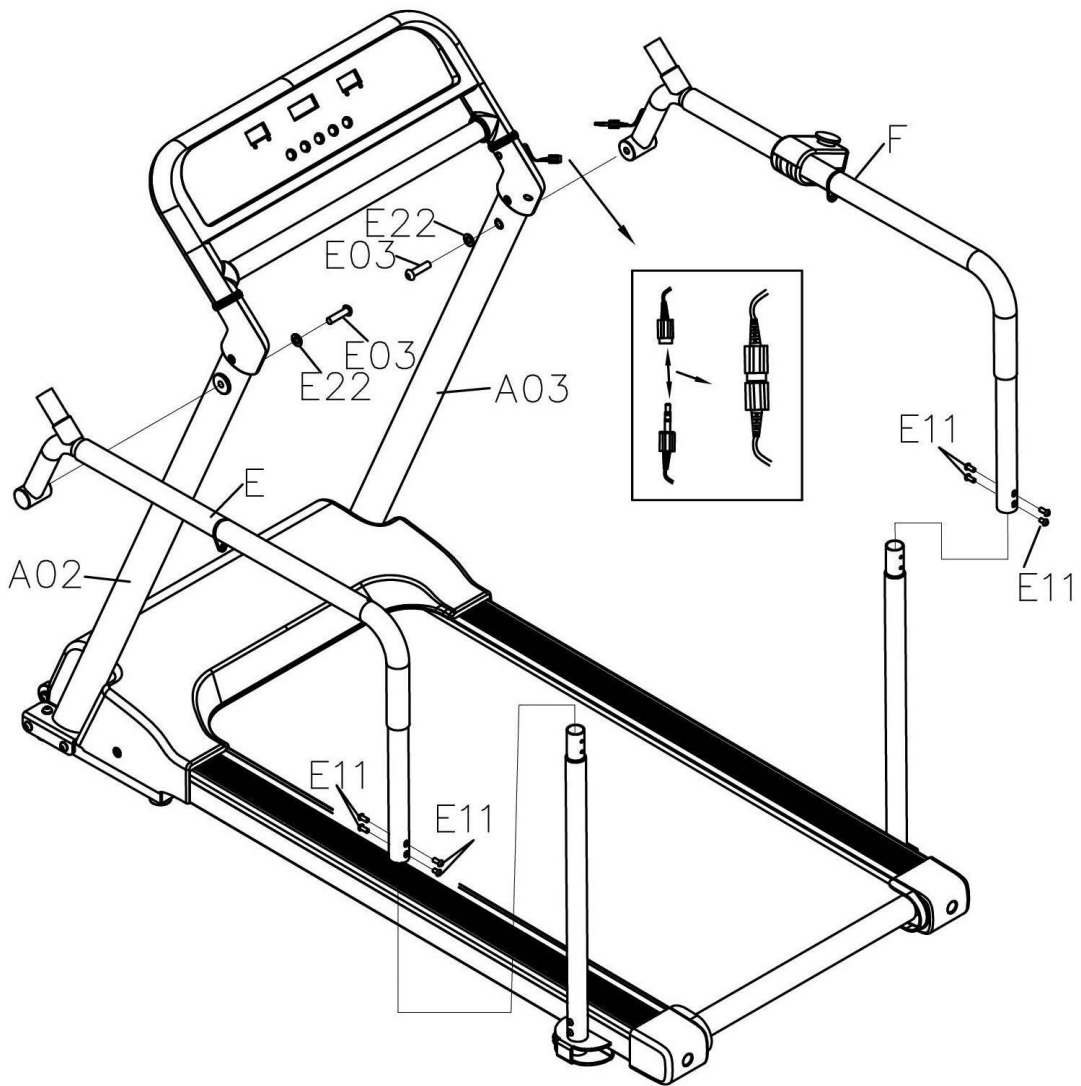

<p>B04 5#</p>  <p>(1x)</p>	<p>E11 M6*15</p>  <p>(4x)</p>

C-5

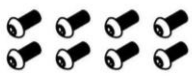

<p>B04 5#</p>  <p>(1x)</p>	<p>B05 6#</p>  <p>(1x)</p>	<p>E03 M10*55</p>  <p>(2x)</p>
<p>E22 φ 10</p>  <p>(2x)</p>	<p>E11 M6*15</p>  <p>(8x)</p>	

C-6

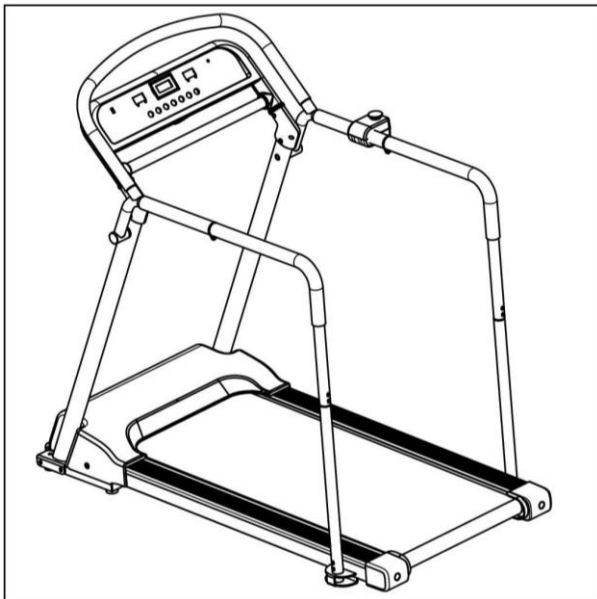
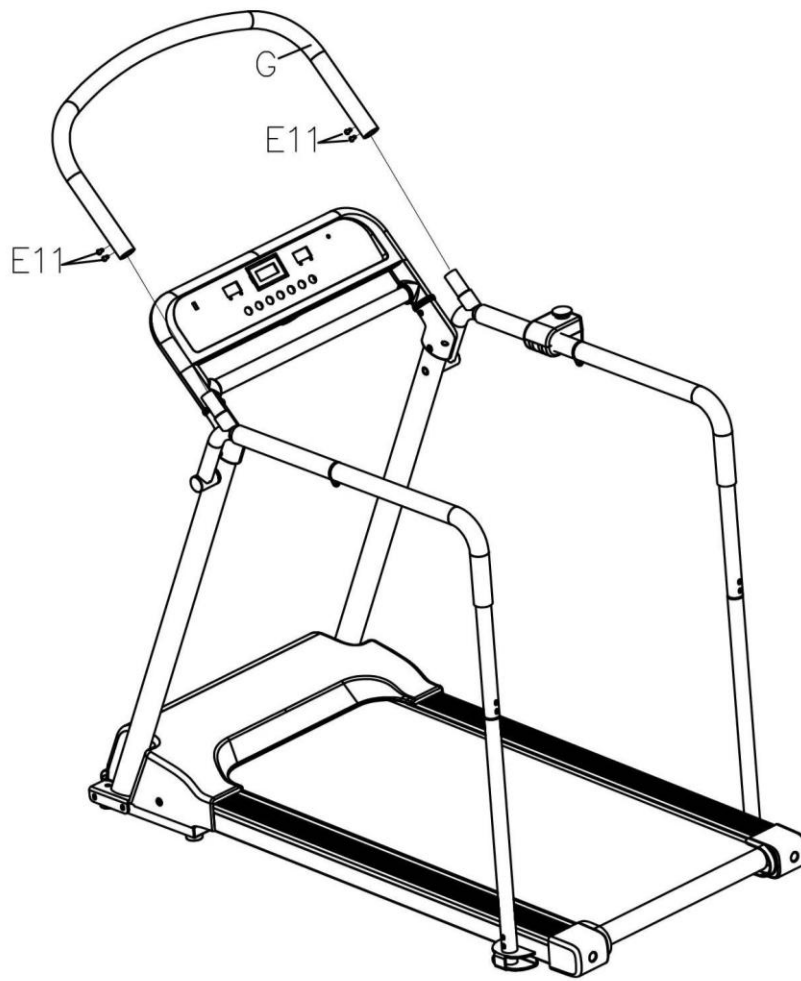

B04 5#



(1x)

E11 M6*15



(4x)

C-7

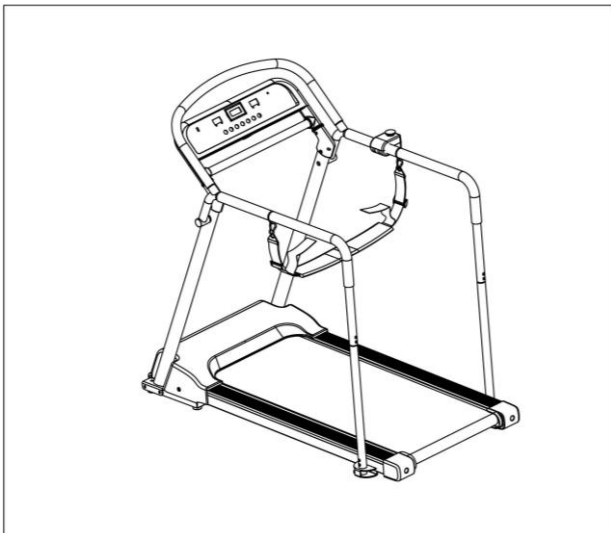
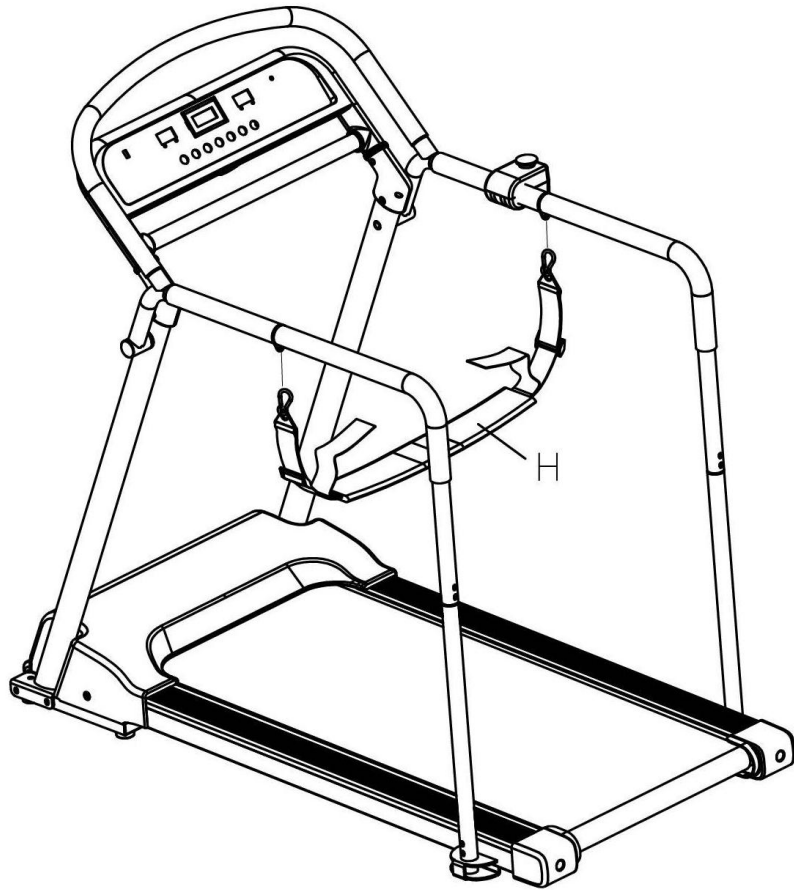

Как использовать ключ безопасности

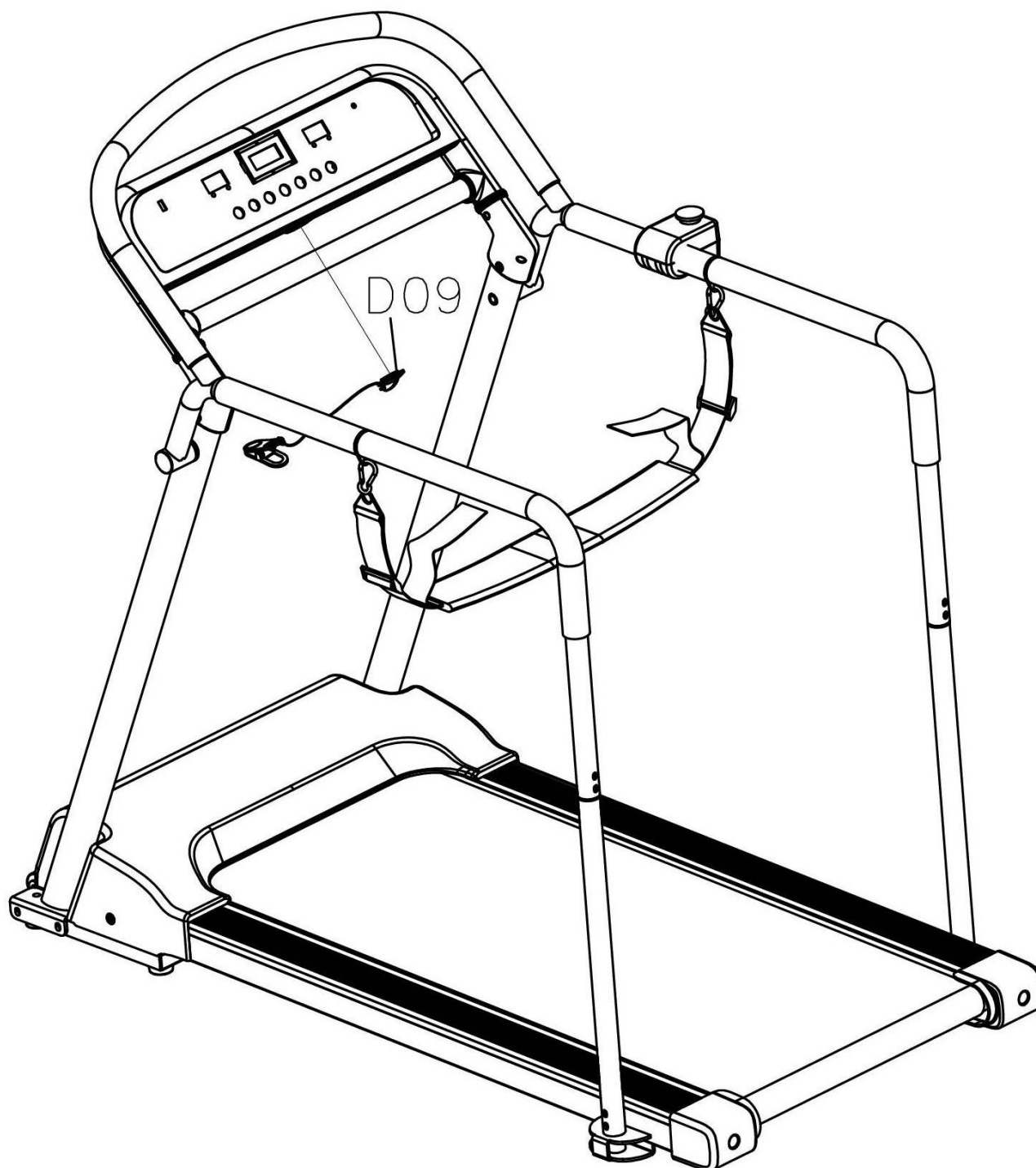

- Перед началом тренировки прикрепите ключ безопасности к одежде.
- В случае чрезвычайной ситуации потяните за шнур ключа безопасности — беговая дорожка немедленно остановится.

Как переместить беговую дорожку

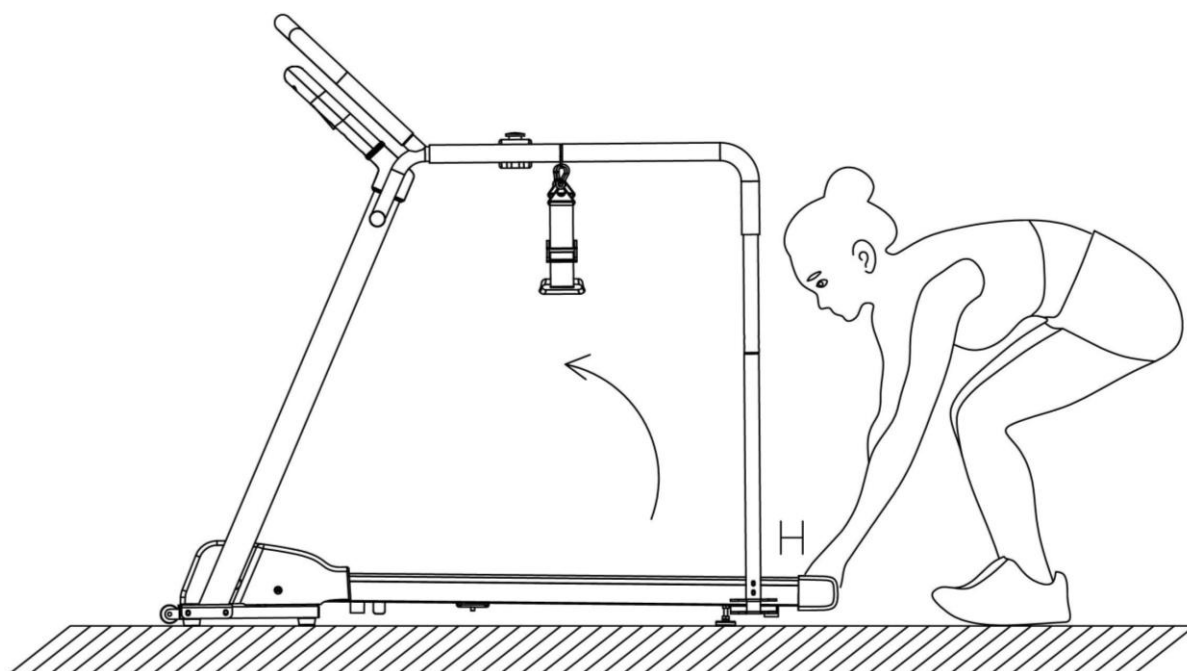
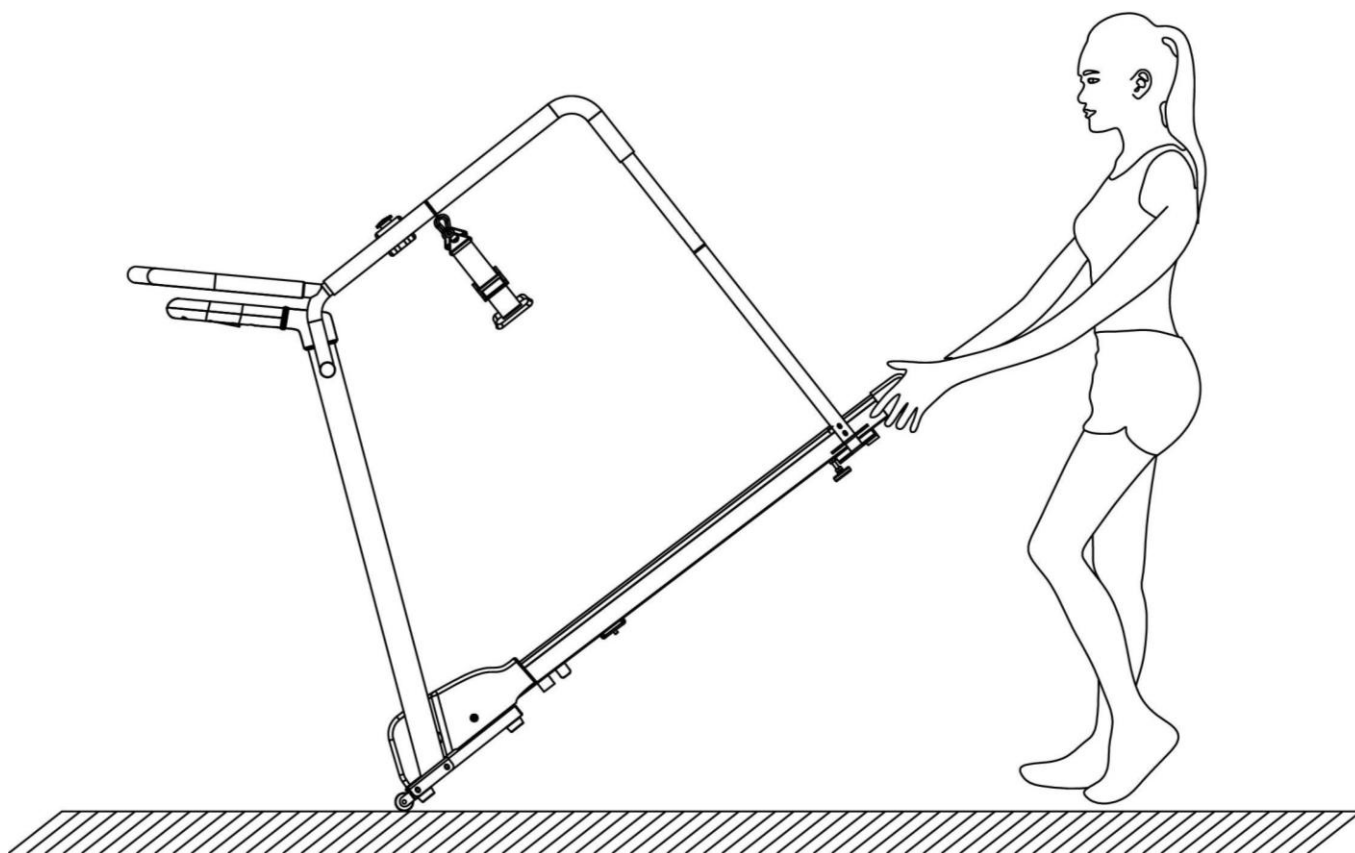

ВАЖНАЯ ЭЛЕКТРИЧЕСКАЯ ИНФОРМАЦИЯ

ПРЕДУПРЕЖДЕНИЕ: Для правильной работы этой беговой дорожки требуется правильный источник питания. Для вашей безопасности и безопасности других, пожалуйста, убедитесь, что источник питания правильный, прежде чем подключать оборудование. Неправильный источник питания может вызвать значительные повреждения оборудования и/или пользователя..

СПОСОБЫ ЗАЗЕМЛЕНИЯ:

Этот продукт должен быть заземлен. Заземление обеспечивает наименьшее сопротивление электрическому току и снижает риск удара электрическим током. Вилка должна быть вставлена в соответствующую розетку, правильно установленную и заземленную в соответствии со всеми местными кодами и нормативами. Убедитесь, что продукт подключен к розетке с той же конфигурацией, что и у вилки. Не используйте адаптер для этого продукта.

Этот продукт предназначен для использования на номинальной цепи и имеет заземляющую вилку, похожую на вилку, изображенную на схеме А. Убедитесь, что продукт подключен к розетке с той же конфигурацией, что и у вилки. С этим продуктом не следует использовать адаптер.

ОПАСНОСТЬ:

Неправильное подключение заземляющего проводника оборудования может вызвать риск удара электрическим током. Если у вас есть сомнения в том, правильно ли оборудование заземлено, проконсультируйтесь с сертифицированным электриком. Не изменяйте вилку, предоставленную с продуктом. Если она не подходит для розетки, установите правильную розетку при помощи электрика.

ПРЕДУПРЕЖДЕНИЕ!

1. НИКОГДА не используйте розетку с заземленным дифференциальным автоматом (GFCI) с этой беговой дорожкой. Прокладывайте шнур питания вдали от всех движущихся частей беговой дорожки, включая механизм наклона и колеса для транспортировки.
2. НИКОГДА не работайте с беговой дорожкой от генератора или источника бесперебойного питания (ИБП).
3. НИКОГДА не снимайте крышку, не отключив питание.
4. НИКОГДА не подвергайте беговую дорожку дождю или влаге. Эта беговая дорожка не предназначена для использования на улице, около бассейнов или в другой сильно влажной среде.

Grounding methods

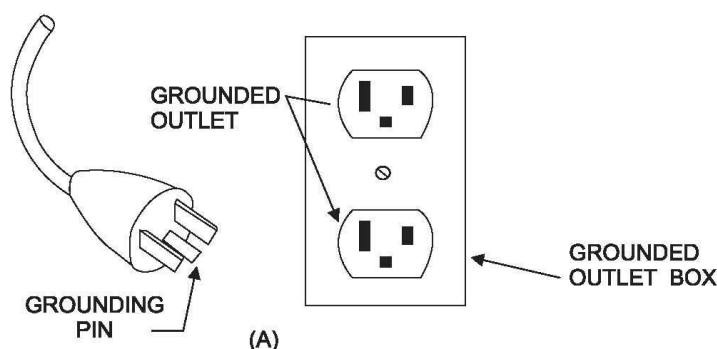

РУКОВОДСТВО ПО ЭКСПЛУАТАЦИИ

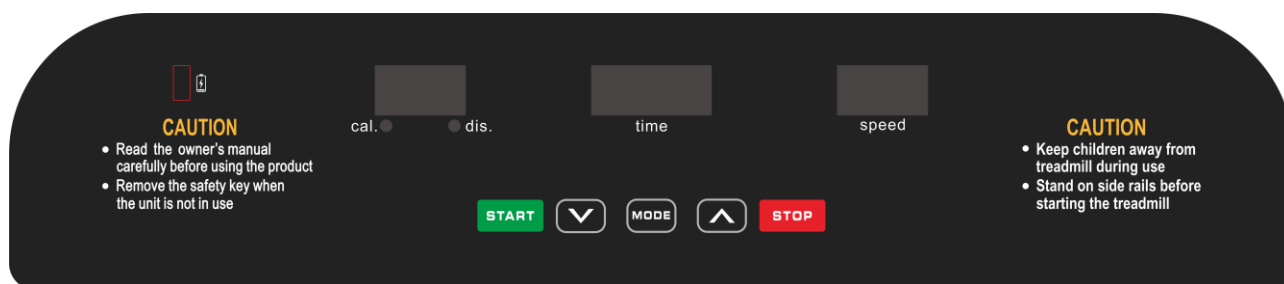

ФУНКЦИИ КНОПОК:

1. **START (СТАРТ):** Нажмите эту кнопку, чтобы запустить беговую дорожку.
2. **SPEED - (УМЕНЬШИТЬ СКОРОСТЬ):** Нажмите эту кнопку, чтобы уменьшить скорость.
3. **MODE (РЕЖИМ):** Нажмите эту кнопку, чтобы выбрать целевую тренировку по времени, дистанции или калориям.
4. **SPEED + (УВЕЛИЧИТЬ СКОРОСТЬ):** Нажмите эту кнопку, чтобы увеличить скорость.
5. **STOP/PAUSE (СТОП/ПАУЗА):** Нажмите эту кнопку, чтобы остановить или приостановить беговую дорожку.

МУЛЬТИМЕДИЙНЫЙ ХАБ (опция):

1. **MP3 INPUT (ВХОД MP3):** Подключите кабель MP3 для воспроизведения музыки с устройства.
2. **USB INPUT (ВХОД USB):** Используется для зарядки вашего устройства.

ФУНКЦИИ КОМПЬЮТЕРА:

1. **CALORIES (КАЛОРИИ):** Отображает количество израсходованных калорий.
2. **DISTANCE (ДИСТАНЦИЯ):** Отображает пройденную дистанцию.
3. **TIME (ВРЕМЯ):** Отображает время тренировки.
4. **SPEED (СКОРОСТЬ):** Отображает текущую скорость. Нажимайте **SPEED +/-**, чтобы регулировать скорость беговой дорожки.
5. **MODE (РЕЖИМ):** Нажмите кнопку **MODE**, чтобы перейти к настройке времени, дистанции или калорий:
 - В режиме ожидания нажмите кнопку **MODE** — загорится соответствующий индикатор **TIME**, **DISTANCE** или **CALORIES**. Выберите нужную цель.
 - Нажмите **SPEED +/-**, чтобы установить целевое значение.
 - Нажмите **START**, чтобы начать тренировку. Беговая дорожка запустится через 3 секунды.
 - Во время тренировки используйте **SPEED +/-**, чтобы регулировать скорость.

ФУНКЦИЯ НАПОМИНАНИЯ О СМАЗКЕ:

Эта модель оснащена функцией напоминания о смазке.

После каждых 300 км (188 миль) суммарного пробега система будет напоминать о необходимости технического обслуживания: каждые 10 секунд будет звучать сигнал, а на дисплее появится надпись "OIL".

Это означает, что необходимо смазать беговую поверхность. Пожалуйста, сначала ознакомьтесь с руководством пользователя и добавьте масло в центральную часть беговой платформы.

После смазки нажмите и удерживайте кнопку **STOP (СТОП)** в течение 3 секунд, чтобы сбросить сигнал напоминания.

ФУНКЦИЯ КЛЮЧА БЕЗОПАСНОСТИ:

В любом режиме, если вы выдернете ключ безопасности, беговая дорожка немедленно остановится. На дисплее отобразится "---" и прозвучит звуковой сигнал.

Беговая дорожка не будет работать до тех пор, пока ключ безопасности не будет вставлен обратно.

ФУНКЦИЯ ЭНЕРГОСБЕРЕЖЕНИЯ:

Беговая дорожка оснащена функцией энергосбережения.

В режиме ожидания, если в течение 10 минут не производится никаких действий, дисплей автоматически отключается для экономии энергии. Чтобы снова включить дисплей, нажмите любую кнопку.

ВКЛЮЧЕНИЕ (POWER ON) И ВЫКЛЮЧЕНИЕ (POWER OFF):

Отключение питания: Вы можете выключить питание беговой дорожки в любое время без риска её повреждения.

ПРЕДУПРЕЖДЕНИЯ:

1. Рекомендуется начинать тренировку на низкой скорости, держась за поручни, пока вы не привыкнете к беговой дорожке.
2. Прикрепите магнитную часть ключа безопасности к консоли, а зажим к одежде.
3. Чтобы безопасно завершить тренировку, нажмите кнопку **STOP (СТОП)** или выдерните ключ безопасности — беговая дорожка немедленно остановится.

УХОД И ОБСЛУЖИВАНИЕ

Регулярная чистка поможет продлить срок службы и повысить производительность вашей беговой дорожки. Следите за состоянием и поддерживайте чистоту компонентов регулярно. Очищайте обе стороны бегового полотна, чтобы предотвратить скопление пыли под полотном. Держите чистой свою спортивную обувь, чтобы грязь с обуви не приводила к износу беговой дорожки. Очищайте поверхность бегового полотна чистой влажной тряпкой.

- Для более эффективного ухода за беговой дорожкой и продления ее срока службы рекомендуется выключать машину на 10 минут каждые 2 часа, а также полностью выключать ее при длительных перерывах в использовании.
- Слабая натяжка бегового полотна приведет к скольжению бегуна при беге, в то время как слишком тугая натяжка приведет к снижению производительности мотора и увеличению трения между роликом и беговыми полотнами. Самая подходящая тугость для полотен составляет 50-75 мм от беговой доски.

ЦЕНТРИРОВАНИЕ БЕГОВОГО ПОЛОТНА:

Поместите беговую дорожку на ровную поверхность и установите скорость 6–8 км/ч, чтобы проверить, не смещается ли беговое полотно.

Если беговое полотно смещается вправо, поверните регулировочный болт с правой стороны на $\frac{1}{4}$ оборота по часовой стрелке, затем поверните левый регулировочный болт на $\frac{1}{4}$ оборота против часовой стрелки. Если полотно не двигается, повторите этот шаг, пока оно не вернется в центр. См. изображение А.

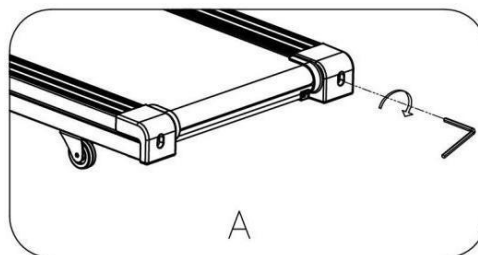

Если беговое полотно смещается влево, поверните регулировочный болт с левой стороны на $\frac{1}{4}$ оборота по часовой стрелке, затем поверните правый регулировочный болт на $\frac{1}{4}$ оборота против часовой стрелки. Если полотно не двигается, повторите этот шаг, пока оно не вернется в центр. См. изображение В.

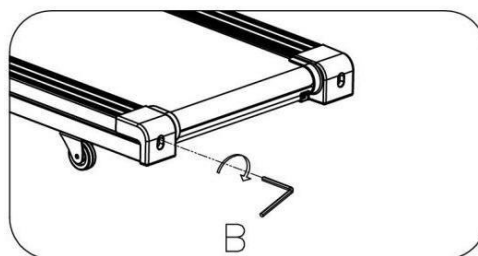

Со временем беговое полотно будет ослабевать. Чтобы затянуть полотно, поверните оба болта регулировки с левой и правой стороны на один полный оборот по часовой стрелке. Проверьте натяжение полотна. Продолжайте этот процесс, пока полотно не достигнет правильного натяжения. Обязательно регулируйте обе стороны одинаково, чтобы обеспечить равное выравнивание полотна. См. изображение С.

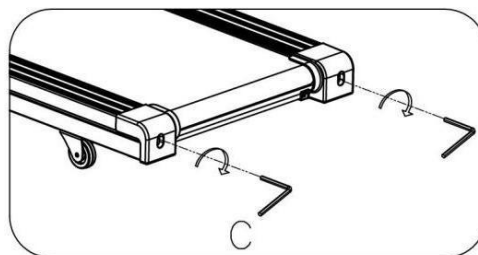

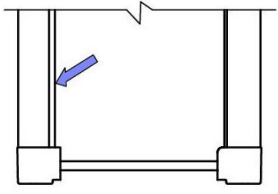

✘

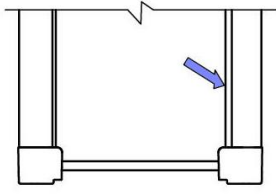

✘

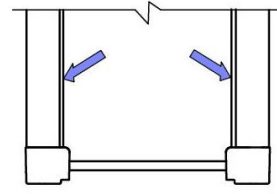

✔

СМАЗКА БЕГОВОЙ ДОРОЖКИ

ВАЖНОЕ ЗАМЕЧАНИЕ:

Перед первым использованием вам потребуется смазать вашу беговую дорожку.

СМАЗКА ДЛЯ БЕГОВЫХ ПОЛОТЕН И БЕГОВОЙ ДОСКИ:

Смазка беговой доски и бегового полотна является необходимой, так как трение между ними влияет на срок службы и функциональность беговой дорожки, поэтому рекомендуется регулярно проверять состояние беговой доски и полотна.

ПРЕДУПРЕЖДЕНИЕ: всегда отключайте беговую дорожку от электрической розетки перед чисткой, смазкой или ремонтом.

КАК ПРОВЕСТИ СМАЗКУ:

1. Поднимите полотно вверх на одной стороне и нанесите смазку на беговую доску. Используйте тряпку, чтобы равномерно распределить смазку по поверхности беговой доски. Повторите этот процесс для другой стороны.
2. Движущиеся части должны вращаться свободно и бесшумно. Ненормальное состояние движущихся частей может повлиять на безопасность оборудования. Регулярно проверяйте и затягивайте болты.
3. Для более эффективного ухода за беговой дорожкой и продления ее срока службы рекомендуется регулярно проводить техническое обслуживание.

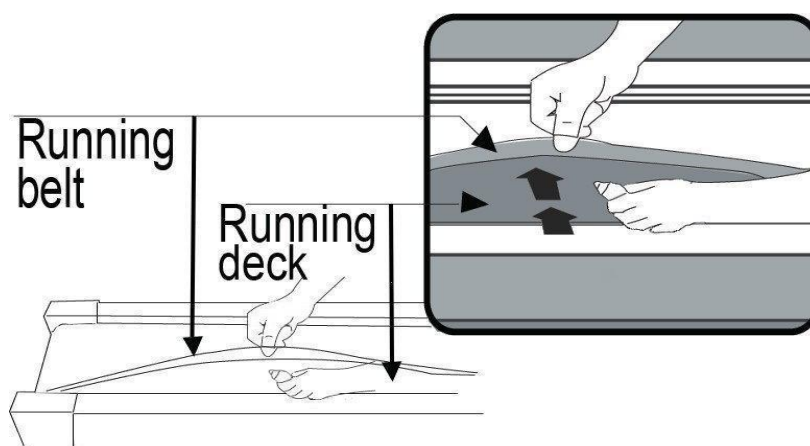

Рекомендуется следующее расписание:

<i>Легкий пользователь (менее 3 часов в неделю)</i>	<i>каждые шесть месяцев</i>
<i>Средний пользователь (3-5 часов в неделю)</i>	<i>каждые три месяца</i>
<i>Интенсивный пользователь (более 5 часов в неделю)</i>	<i>каждые два месяца</i>

ЧЕРТЕЖ В РАЗБОРЕ 1

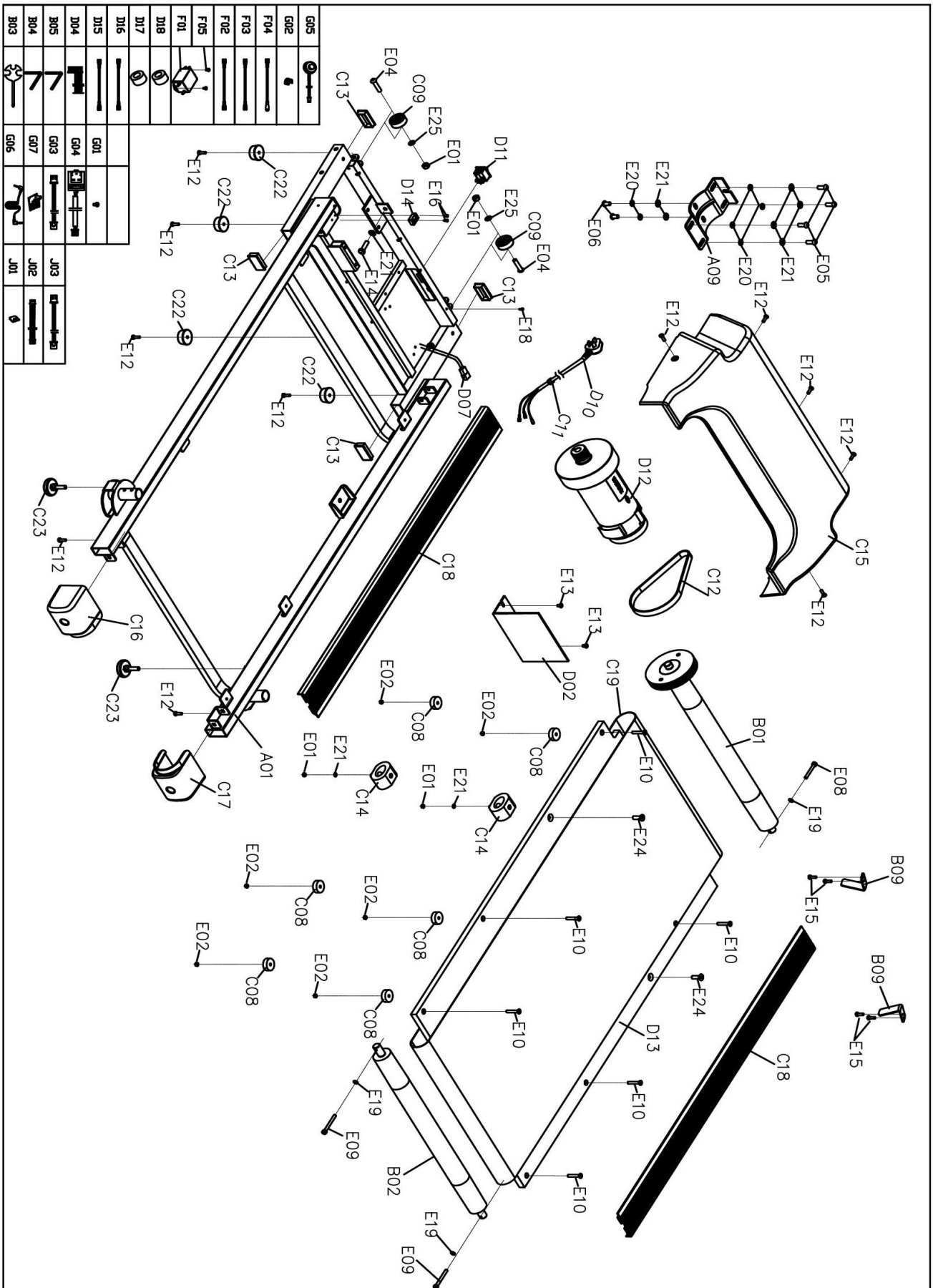

Список деталей

№	Наименование	Характеристики	Кол-во
A01	Основная рама		1
A02	Левая стойка		1
A03	Правая стойка		1
A04	Кронштейн консоли		1
A05	Опорная труба		2
A06	Левая рукоятка		1
A07	Правая рукоятка		1
A08	Передняя рукоятка		1
A09	Кронштейн двигателя		1
A10	Крепёжная плата аварийной остановки		1
B01	Передний ролик		1
B02	Задний ролик		1
B03	Крестообразный ключ с отвёрткой		1
B04	Шестигранный ключ №5		1
B05	Шестигранный ключ №6		1
B06	Стальная пластина ключа безопасности		1
B07	Крючок защитного ремня		2
B08	Крючок страховочного ремня		2
B09	Крючок		2
C01	Верхняя крышка консоли		1
C02	Нижняя крышка консоли		1
C03	Крышка левой стойки		1
C04	Крышка правой стойки		1
C05	Внутренняя крышка левой стойки		1
C06	Внутренняя крышка правой стойки		1
C07	Декоративное кольцо рукоятки		2
C08	Синяя амортизационная вставка		6
C09	Транспортировочное колесо		2

№	Наименование	Характеристики	Кол-во
D01	Консоль		1
D02	Плата управления		1
D03	Плата кнопок		1
D04	Соединительный провод платы кнопок		1
D05	Верхний сигнальный провод		1
D06	Средний сигнальный провод		1
D07	Нижний сигнальный провод		1
D08	Датчик скорости		1
D09	Ключ безопасности		1
D10	Кабель питания		1
D11	Выключатель		1
D12	Электродвигатель постоянного тока		1
D13	Беговая дека		1
D14	Датчик скорости		1
D15	Одножильный провод переменного тока	350MM Blue	1
D16	Одножильный провод переменного тока	350MM Brown	1
D17	Магнитное кольцо		1
D18	Магнитный сердечник		1
D19	Кнопка аварийной остановки		1
D20	Верхний одножильный провод кнопки остановки		1
D21	Нижний одножильный провод кнопки остановки		1
E01	Гайка	M8	4
E02	Гайка	M6	6
E03	Болт	M10*55	2
E04	Болт	M8*35	2
E05	Болт	M8*20	8
E06	Болт	M8*15	2
E07	Болт	M8*65	2

C10	Кольцевой разъем		2
C11	Зажим кабеля питания		1
C12	Приводной ремень двигателя		1
C13	Профильная труба		4
C14	Амортизирующая вставка		2
C15	Крышка двигателя		1
C16	Левая задняя крышка		1
C17	Правая задняя крышка		1
C18	Боковая направляющая		2
C19	Беговое полотно		1
C20	Амортизационный элемент	1265ММ	1
C21	Амортизационный элемент 1	570ММ	2
C22	Плоская опорная платформа		4
C23	Регулируемая опорная платформа		2
C24	Амортизационный элемент 3	285ММ	1
C25	Амортизационный элемент	165ММ	1
C26	Амортизационный элемент 2	77ММ	1
C27	Верхняя крышка кнопки аварийной остановки		1
C28	Нижняя крышка кнопки аварийной остановки		1
C29	Защитный ремень		1

E08	Болт	M6*45	1
E09	Болт	M6*55	2
E10	Болт	M6*35	6
E11	Болт	M6*15	16
E12	Болт	M5*16	11
E13	Болт	M5*8	2
E14	Болт	M8*30	1
E15	Винт	ST4.2*12	22
E16	Винт	ST2.9*8	2
E17	Винт	ST2.9*6.0	12
E18	Винт	ST4.2*12	13
E19	Шайба	6	3
E20	Пружинная шайба	8	6
E21	Плоская шайба	8	9
E23	Болт	M8*48	2
E24	Болт	M8*25	2
E25	Шайба	8	8
E26	Винт	ST4.2*12	4

Список дополнительных деталей

№	Наименование	Характеристики	Кол-во
F01	Фильтр		1
F02	Одножильный провод переменного тока		1
F03	Одножильный провод переменного тока		1
F04	Провод заземления		1
F05	Болт	M5*8	2
J01	USB-модуль		1
J02	Аудиовходной провод		1
J03	USB-провод		1

№	Наименование	Характеристики	Кол-во
G01	Винт	ST2.9*6.0	12
G02	Крышка крепления аудиомодуля		2
G03	Провод усилителя		1
G04	Провод аудиоразъема		1
G05	Динамик		2
G06	Провод МР3-модуля		1
G07	Плата усилителя		1

ИСПРАВЛЕНИЕ НЕИСПРАВНОСТЕЙ

ПРОБЛЕМА	ВОЗМОЖНАЯ ПРИЧИНА	ПРЕДЛАГАЕМЫЕ ДЕЙСТВИЯ
Беговая дорожка не запускается	Не подключена в сеть	Вставьте шнур в розетку
	Ключ безопасности не вставлен	Вставьте ключ безопасности
Беговое полотно не отцентрировано	Неправильное натяжение бегового полотна с левой или правой стороны подножки.	Затяните регулировочные болты с левой и правой стороны заднего ролика.
Компьютер не работает	Неправильно подключены провода от компьютера и нижней платы управления.	Проверьте соединения проводов от компьютера к плате управления.
	Трансформатор поврежден	Если трансформатор поврежден, обратитесь в службу поддержки клиентов.
E01 или E13: ошибка сообщения.	Неправильно подключены провода от компьютера и нижней платы управления.	Проверьте соединения проводов от компьютера к плате управления. Если провод был проколот или поврежден, его необходимо заменить. Если проблема не устранена, возможно, вам придется заменить плату управления.
E02: Защита от взрывного столкновения	Входное напряжение ниже 50 % от требуемого.	Убедитесь, что входной источник питания имеет правильное напряжение.
E03: Нет сигнала датчика скорости.	Сигнал датчика скорости не принимается платой управления.	Проверьте правильность подключения провода датчика. В случае повреждения замените провод. Проверьте, не поврежден ли магнитный датчик, при необходимости замените.
E04: Ошибка наклона	Двигатель наклона поврежден, или провод двигателя наклона подключен неправильно или поврежден.	Подсоедините или замените провод двигателя наклона. Замените двигатель наклона на новый.

E05: Защита от перегрузки по току (система самозащиты)	Входное напряжение слишком низкое или слишком высокое. Плата управления повреждена.	Перезапустите беговую дорожку. Проверьте входное напряжение, чтобы убедиться в его правильности. Проверьте плату управления, при повреждении замените.
	Движущаяся часть беговой дорожки застряла, поэтому двигатель не может вращаться должным образом.	Осмотрите движущиеся части беговой дорожки, чтобы убедиться, что они работают правильно. Проверьте двигатель, прислушайтесь к странному шуму и проверьте, нет ли запаха гари. Замените двигатель, если необходимо.
E06: Неисправность двигателя	Провод двигателя не подключен или двигатель поврежден.	Проверьте провода двигателя, чтобы убедиться, что двигатель подключен. Если провод был проколот или поврежден, его необходимо заменить. Если проблема не устранена, возможно, потребуется заменить двигатель.
E08: Неисправность платы управления	Плата управления не подключена.	Проверьте верхний и средний провода, чтобы убедиться, что плата управления подключена. Если провод был проколот или поврежден, его необходимо заменить. Если проблема не устранена, возможно, вам придется заменить плату управления.
E10: Неисправность двигателя	Двигатель поврежден или движущаяся часть беговой дорожки застряла, поэтому двигатель не может вращаться должным образом.	Осмотрите движущиеся части беговой дорожки, чтобы убедиться, что они работают правильно. При необходимости замените двигатель.